



# BMair

## Protector Plus X



### **Datasheet**

*Ontdek onze nieuwste innovatie in filteroverdruktechnologie. Altijd online, met maximale efficiëntie bij stof- en gasfiltratie.*

# BMair Protector Plus X

**De Protector biedt uiterst efficiënte stoffiltratie, gecombineerd met de krachtige Plus X gasfiltratie voor optimale bescherming.**

De Protector Plus X combineert twee modulaire elementen die flexibel samen te stellen zijn. De BMair Protector vormt de basis en kan ook als stand-alone oplossing worden gebruikt voor ultieme stoffiltratie. Voordat de lucht de Plus X-module bereikt, is deze volledig stofvrij. Vervolgens stroomt de lucht in de Plus X module door een 11 kg actiefkoolfilter, dat gasmoleculen efficiënt uit de lucht verwijdt. Het systeem blaast de lucht door het filter, wat resulteert in een optimale luchtverdeling over het gehele filteroppervlak. Dit maximaliseert de benutting van het filter en verhoogt de veiligheid van elke machinist aanzienlijk.

De Plus X-module is voorzien van een hoogwaardige kunststof kap voor een strakke en professionele afwerking. Dankzij de gasveer kan de kap eenvoudig worden geopend, waardoor het vervangen van filters op het dak van de machine snel en veilig verloopt.

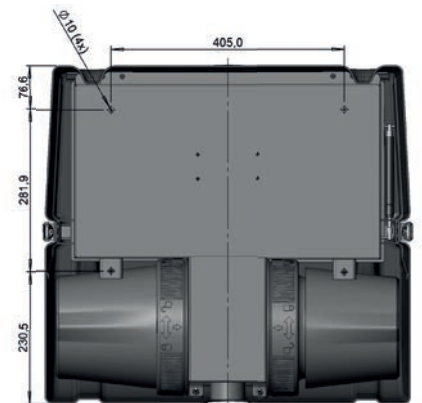
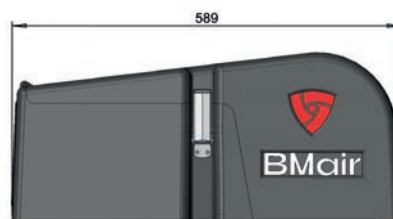
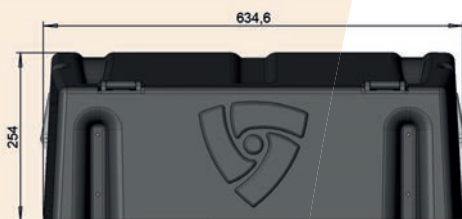

## Modulair

**De Protector Plus X is verkrijgbaar als compleet pakket, maar de onderdelen zijn ook afzonderlijk beschikbaar.**

De BMair Protector is een stand-alone systeem dat speciaal is ontworpen voor stoffiltratie. Hoewel dit systeem een uitstekende basis biedt, is het nog niet voldoende voor ultieme bescherming bij werkzaamheden met gevaarlijke gassen of dampen. Daarom kan de Protector worden uitgebreid met een Plus-pakket. De werking van de Protector blijft ongewijzigd, maar kan direct worden aangesloten op de Plus X voor een naadloze uitbreiding voor gasfiltratie.



**De Plus X is het eerste van twee uitbreidingspakketten en is ideaal voor installaties waar hoogtebeperkingen een rol spelen. De 'Dek'-variant volgt later in 2025.**

## Filters

**De Protector Plus X is bij ieder type vervuiling in te zetten. Met de standaard pakketten biedt het systeem specifiek bescherming voor de machinist.**

Elke vervuilde omgeving vereist een specifieke filtercombinatie om gevaarlijke stoffen en dampen zo efficiënt mogelijk te verwijderen. BMair biedt een standaard assortiment filters die volledig dekkend zijn voor de meest voorkomende vervuilingen.

Filters kunnen snel en eenvoudig zonder gereedschap worden vervangen. Het standaard HEPA-stoffilterpakket is voorzien van een kunststof behuizing, waardoor de operator geen direct contact heeft met het vervuilde filtermedium.

## BMair Connect

### Altijd Online – Een Revolutie in Real-Time Monitoring

Ontdek BMair Connect, de baanbrekende besturingseenheid die is ontwikkeld in combinatie met de BMair Protector. Zodra het systeem wordt ingeschakeld, neemt BMair Connect automatisch de controle over en beheert de werking. Bij potentiële gevaren, zoals drukverlies of gasdetectie in de cabine, geeft BMair Connect direct waarschuwingen en biedt het oplossingen aan. De grootste innovatie is de geavanceerde online connectiviteit: alle gegevens van de controller zijn 24/7 toegankelijk via een real-time online portal, wat continue controle en toezicht mogelijk maakt.



- ★ Verbonden met het BMair Connect Portaal voor directe toegang tot actuele Informatie van desbetreffende machine(s)
- ★ Profiteer van volledig geautomatiseerde filterregistratie en logging dankzij de gepatenteerde RFID-technologie.
- ★ Bekijk en download onderhoudsrapporten eenvoudig rechtstreeks vanaf het portaal.

Om de luchtkwaliteit in cabines te monitoren, zijn er plug-and-play sensoren beschikbaar. In omgevingen waar koolfilters zijn geïnstalleerd, wordt het aanbevolen – en vaak verplicht – om een sensor te plaatsen. Voor BMair Connect zijn verschillende typen sensoren beschikbaar, waaronder VOC, NH3 en CO2.

Filterpakket	Type	Art. nr.
<b>Kwarts</b>	<b>Partikel &amp; HEPA</b>	<b>CX-PROT-PH</b>
<i>Biedt bescherming tegen: Giftig fijnstof, asbest silicadust en zware metalen (Rendement &gt;99,995%).</i>		
<b>Benzeen</b>	<b>Partikel &amp; HEPA Kool A</b>	<b>CX-PROT-PHA</b>
<i>Biedt bescherming tegen: Dampen van oplosmiddelen en koolwaterstoffen (bijv. diesel).</i>		
<b>Kwik</b>	<b>Partikel &amp; HEPA Kool ABEKHG</b>	<b>CX-PROT-PHABEKHG</b>
<i>Biedt bescherming tegen: Organische kwikverbindingen (bijv. kwik, methylkwik, merbromide).</i>		
<b>Bagger</b>	<b>Partikel &amp; HEPA Kool AB</b>	<b>CX-PROT-PHAB</b>
<i>Biedt bescherming tegen dampen uit baggerspecie, zoals bacteriën, giftig fijnstof, zware metalen en H2S, maar niet bij zure gassen.</i>		
<b>ABEK</b>	<b>Partikel &amp; HEPA Kool ABEK</b>	<b>CX-PROT-PHABEK</b>
<i>Biedt bescherming tegen: Dampen uit cocktail van toxische stoffen.</i>		
<b>Ammoniak</b>	<b>Partikel &amp; HEPA Kool AK</b>	<b>CX-PROT-PHAK</b>
<i>Biedt bescherming tegen: Dampen uit afval en compostering zoals sporen, bacteriën, virussen, organische en ammoniak.</i>		

# Schone lucht is een fundamenteel recht



## **BMair Protector**

De basis is stand-alone te gebruiken voor ultieme stoffiltratie, maar kan later eenvoudig worden uitgebreid met de Plus X of Y.



## **Plus X**

De modulaire uitbreiding voor het gebruik van actiefkool, kenmerkend door het compacte ontwerp en de beperkte hoogte.



# BMair

**BMair International B.V. (HQ)**

Blik 8 | 4941 SG Raamsdonksveer

Nederland

+31 416 340 016 | [sales@bmair.com](mailto:sales@bmair.com) | [www.bmair.com](http://www.bmair.com)